

ALLEN COMPACT

VARMPRÄGLING

Allen varmpräglingsverk är den idealiska lösningen för tilltryck direkt på en rad olika material.

Compact-serien är konstruerad för optimal flexibilitet och höga produktionsflöden. Tack vare de olika tillvalen och storlekarna finns det lämpliga alternativ också för mycket krävande uppgifter.

Varmpräglingsverk har lättbytt foliemagasin, folieslutvarning och patenterad folieframmatning vilket ger hög kvalitet och precision.

Fakta:

- Kompakt och driftsäker
- Hög tryckkvalitet
- Kassetter med färgband
- Flexibla monteringsramar
- Effektiv färgbandsmatning
- Sifferhjul i härdat stål
- Stort sortiment av typer
- Lätt utbytbara typhållare

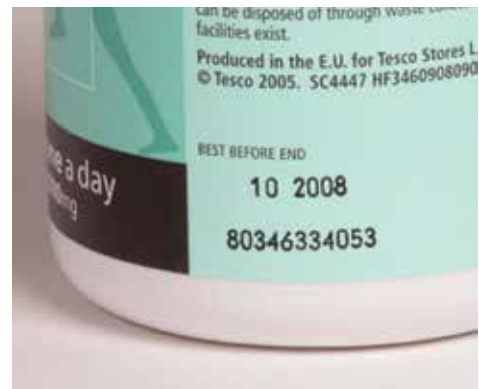

Typhållare

Specifikationer:

Varmpräglingsmodeller	Tryckyta	Hastighet	Folievarning	Tryckhuvud	Värmereglering	Trycktid
Compact 205 C	38 mm x 25 mm	400 per min	Option	120 x 140 x 205	+130°C till +160°C	0.03 - 0,50 sek.
Compact 205 LV	38 mm x 25 mm	300 per min	Standard	120 x 140 x 205	+130°C till +160°C	0.03 - 0,50 sek.

Varmpräglingsmodeller	Min tryckluft	Elförsörjning	Vikt tryckhuvud	Färgbandsrullar
Compact 205 C	4 bar (60 PSI), 16cc per cycle	220-240 VAC 50 Hz, 110-120 VAC 60 Hz	4,5 kg	40 mm x 153 m or 305 m (1.57 in x 500 ft or 1000 ft)
Compact 205 LV	4 bar (60 PSI), 16cc per cycle	220-240 VAC 50 Hz, 110-120 VAC 60 Hz	4,5 kg	40 mm x 153 m or 305 m (1.57 in x 500 ft or 1000 ft)

Control Module

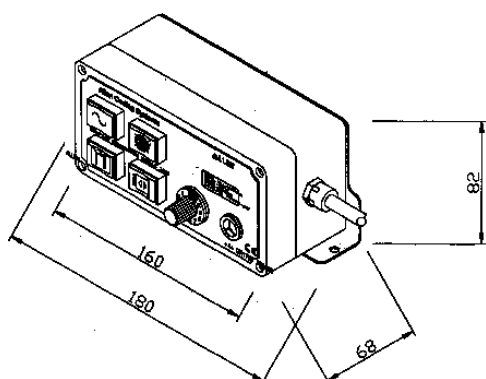

Allen Coding Compact Model 40/25

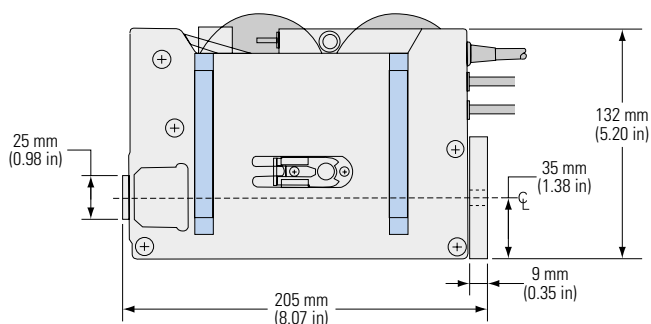

Power Pack

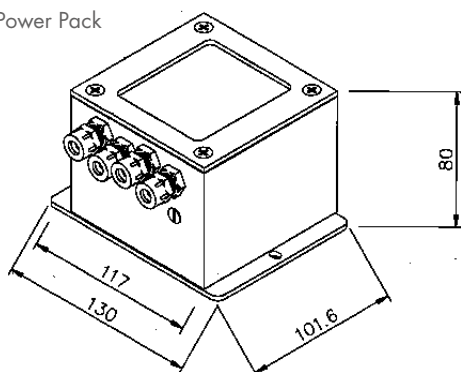

Allen Coding Compact Foll Models - Side Dimensions

